

Richard Wagner

Große Opern

aus Wagner-Opern
für Chor und Klavier

herausgegeben von
Johannes Knecht

Chor und Klavier

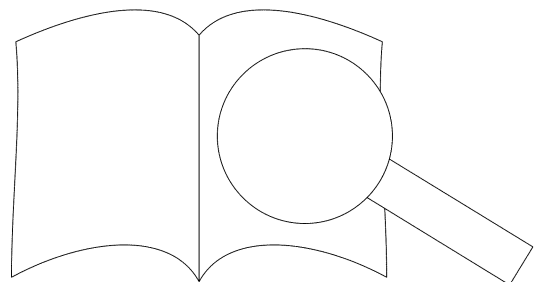

Carus 

Ausgabequalität gegenüber Original evtl. gemindert • Evaluation Copy - Quality may be reduced • Carus-Verlag 

Inhalt

Vorwort

Zu den Chören

1. „Weh uns, wir sind geschlagen“
aus: *Die Feen* (1833/34) WWV 37
Coro SATB
2. „Allmächtiger! In deinen Namen“ 14
aus: *Die Feen*
Coro SATBB (arr. Johannes Brahms)
3. „Erwacht! Ihr Feinde der Freiheit“ 19
aus: *Rienzi* (1840)
WWV 47
Coro SATBB
4. „Nimm, o Herr, die Feinde“ 23
aus: *Die Feen*
Coro SATBB (arr. Johannes Brahms)
5. „Freudig begrüßen wir die Halle“ 29
aus: *Tannhäuser und der Sängerkrieg auf
der Wartburg*, (1845) WWV 70,
Einzug der Gäste
Coro SATTBB
6. „Beglückt darf nun dich, o Heimat“
aus: *Tannhäuser und der Sängerkrieg auf
der Wartburg*, Pilgerchor
Coro TTBB
7. „Treulich geführt ziehet dahin“
aus: *Lohengrin* (1848) WWV 50
Coro SSAATTB
8. „Wach auf! Es nahet die Gefahr“ 53
aus: *Die Meistersinger von Nürnberg*
WWV 96
Coro SAT

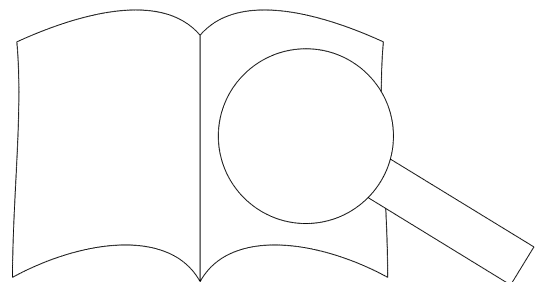

Coverillustration: Auguste Rodin, *Richard Wagner*, 1880

Zu den Wagner-Opernchören ist eine weitere Ausgabe erhältlich: editionchor (Carus 2.651/05)

Vorwort

Am Sonntag, dem 1. April, dem Tag des vielleicht größten Musiktheater-
festivals der Welt, dem Bayreuther Festspieltag, möchte dieser Band Konzerte
des 19. Jahrhunderts bieten, die die Möglichkeit bieten, Richard Wagners suggestiv
komponierte Musik in Arrangements für Chor mit Klavierbegleitung
zu erarbeiten und aufzuführen. Wagners Musiktheaterwerke, für die er sein Festspielhaus in Bayreuth er-
dacht und erbaut hat, werden bis heute auf der ganzen
Welt gespielt und immer wieder neu inszeniert.

Das Herauslösen einzelner Chöre aus dem Zusammenhang erscheint im Falle Wagner
in seinen frühen und mittleren Werken einigermassen schwierig.
Kein anderer Komponist hat die Aufgabe gestellt, die musikalische
Dienste des Dramas gestellt werden. Die experimentelle Entwicklung
zur experimentellen Entwicklung der Leitmotivtechnik, die dem Ausbau der Leitmotiv-
technischen Eigenschaften Wagner'scher Musik voraussetzt, ist
ganz anders als diejenige, die in der Arbeit mit Chören eine
harmonische Entwicklung dieser Musikwerke ermöglicht. Auch
die Entfaltung der dramatischen Erfindung und Gestaltung
erscheint für Wagner oft so stringent und durchdringend
schon in der Arbeit an einer düsteren und zarten bis zu
den ästhetischen Aspekten der Interpretation.

Dieser Band enthält die bekanntesten Chöre
Wagners früher und mittlerer Schaffensphase
aus den selten zu hörenden frühen Werken
Die Feen und *Rienzi*. Neben den Originalkompositionen
erscheinen hier auch erstmals zwei eigens für diesen
Band erstellte Bearbeitungen:

Nr. 2. „Allmächtiger! In deinen Himmel“, ein großes En-
semble mit Chor aus dem 3. Akt der Oper *Die Feen*, wur-
de vom Herausgeber für fünfstimmigen gemischten Chor
gesetzt. Durch seine erweiterte Harmonik und motivische
Arbeit weist es bereits auf die weitere Entwicklung des
Erfinders der Leitmotivtechnik hin.

Nr. 4. „Allmächtiger! In deinen Himmel“ ist eine Bearbeitung
des „Gebet“ für Tenor und Klavier aus dem 5. Akt
sowohl als auch als Klavierbegleitung.

Die acht
erfolgreichsten
der Oper
Chöre

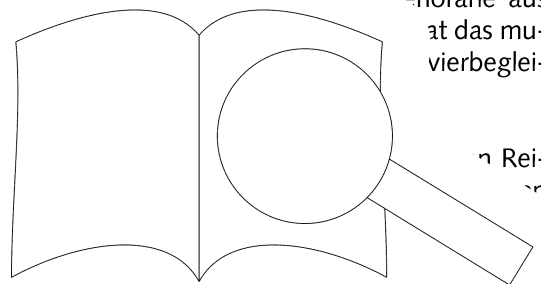

Stuttgart, ... september ...

Zu den Chören

1. „Weh uns, wir sind geschlagen“
 aus: *Die Feen* (1833/34), Beginn des 2. Aktes
 Text: Richard Wagner nach Carlo Gozzis
 Märchenspiel *La donna serpente*
 (Die Frau als Schlange) (1762)
 Handlung: im Märchenland, zur Märche...

Prinz Arindal von Tramond und ... sind während der Hirschjagd auf unerklärliche Weise ins Feenreich gelangt. Dort verliebt sich Arindal und die unsterbliche Fee Ada. Sie dürfen aber nur unter der Bedingung leben, dass Arindal Ada acht Jahre lang nicht fröhlich sieht. Arindal willigt ein, bricht aber kurz vor Ablauf der Frist ab und verspricht, Ada zu verlassen. Daraufhin verstößt die Fee Ada Arindal aus dem Feenreich. Morald und Gunthard von Tramond finden den unglücklich umherirrenden Arindal und bewegen ihn zur Rückkehr ins Reich der Toten. Dort wird er von einer feindlichen Übermacht be...

„Allmächtiger! In deinen Himmel“
 aus: *Die Feen* (1833/34), 3. Akt, 1. Szene

Die Fee Ada hat nach dem Verstoß Prinz Arindals aus dem Feenreich den Beschluss gefasst, ihren geliebten Mann zu suchen. Dafür gibt sie sogar ihre Unsterblichkeit auf. Sie findet sie Arindal und unterzieht ihn einer Prüfung, die jedoch nicht besteht. Ada wird daraufhin für hundert Jahre in Stein verwandelt. In der Zwischenzeit hat Morald über die Feinde des rechtmäßigen Thronerbes Arindal von Tramond. Nur schweren Herzens will er sich an, da er sieht, dass Arindal ein guter Mann ist. In einem großen Ensemblestück wird die Genesung Ari...

3. „Erwacht!“
 aus: *Rienzi*
 1. Akt
 Text: Friedrich Schiller (1840)
 Handlung: ... dem gleichnamigen Roman von Edward Lytton (1835) des 14. Jahrhunderts

... ist nach Avignon verlegt worden. In der Stadt herrscht Unruhe durch die Konkurrenz verfeindeter Adelsfamilien für Unruhe im Volk. Als Irene, die Schwester Rienzis, von den Patrizierfamilien der Orsini und Colonna entführt werden soll und selbst der päpstliche Legat nicht mehr schlichten kann, eskaliert die Situation. Erst das imponierende Auftreten Rienzis bewirkt, dass die Streitenden

- ... auf außerhalb der Stadt verlegen. Rienzis veranlaßt die Bürgern Roms nach antikem Vorbild die Freiheitskämpfer aus dem Lateran erklingt Orgel und ein Chor.

4. „Allmächtger Vater, blick herab“
 aus: *Rienzi, der Letzte der Tribunen*, 5. Akt, 1. Szene, Gebet

Der anfängliche Triumph Rienzis ist ein Scheitern. Er überlebt ein Attentat der Patrizier. Diese Milde gegenüber den Tätern führt zu einem blutigen Kampf gegen die Patrizier. Rienzis verliert trotz seiner Tapferkeit im Volk. Auch Kaiser Friedrich II. verliert seine Schwester. Rienzis stirbt in einem Gebet zu...

5. „Freiheit“
 aus: *Tannhäuser und der Sängerkrieg auf der Wartburg*
 3. Akt, 1. Szene
 Text: Richard Wagner (1845)
 Handlung: ... historischen Vorlagen in Thüringen, zu Beginn des

Landgraf Hermann von Thüringen hat zur Feier der Rückkehr des vermissten Minnesängers Heinrich von Ofterdingen, genannt Tannhäuser, zu einem großen Sängerfest eingeladen. Den wettstreitenden Sängern stellt der Landgraf die Aufgabe, die Liebe zu besingen. Dies führt schnell zu einer offenen Konfrontation zwischen den Minnesängern und Tannhäuser. Das Ideal der hohen Minne ist mit Tannhäusers Erfahrung leidenschaftlicher Liebe nicht vereinbar. Doch zunächst begrüßt ein großer Chor feierlich die Sängerhalle und lässt den Landgrafen hoch leben. Dieser Chor ist in der vorliegenden Ausgabe gegenüber dem Original (H-Dur) um einen halben Ton tiefer gesetzt.

6. „Beglückt darf nun dich, o Heimat“
 aus: *Tannhäuser und der Sängerkrieg auf der Wartburg*, 3. Akt

Nach dem Sängerkrieg auf der Wartburg pilgert Tannhäuser nach Rom, wo er schließlich stirbt.

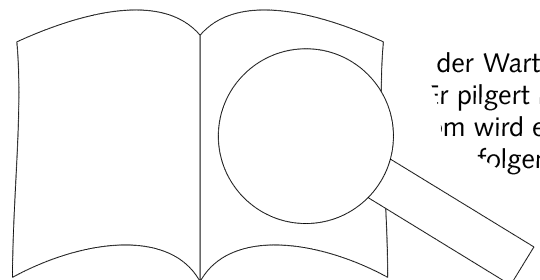

7. „Treulich geführt ziehet dahin“
 aus: *Lohengrin* (1848), 3. Akt, 1. Szene, Brautchor
 Text: Richard Wagner nach historischen Vorlagen
 Handlung: Antwerpen, erste Hälfte des 10. Jahrhunderts

Friedrich von Telramunds Plan, durch Heirat mit
 Brabants zu gewinnen, ist fehlgeschlagen.
 Elsa, die Tochter des verstorbenen He
 vor dem König: Sie soll ihren Bruder ern
 selbst den Thron besteigen zu kö
 überraschenderweise nicht. Sie
 ihrer Vision eines Ritters, der
 würde. Dieser Ritter, Lo
 auf wundersa
 me Weise tatsächlich
 Gottesgericht – ein
 zwischen Friedrich
 lender Sieger h
 geleitet d
 m Brautgemach.

8. „Wach auf, der Tag“
 aus: *Die Meistersinger von Nürnberg* (1867),
 5. Szene, „Wach auf“-Chor
 Text: Richard Wagner nach historischen Vorlagen
 Handlung: Nürnberg, Mitte des 16. Jahrhunderts

Die Meistersinger veranstalten einen Wettbewerb in der
 Katharinenkirche. Der Goldschmied Pogner ver
 dem Sieger die Hand seiner Tochter Eva. Diese
 jungen Ritter Walther von Stolzing, der ebenfalls
 bewerb teilnimmt. Die versammelten Meistersinger
 jedoch ein vernichtendes Urteil über
 werbsbeitrag. Einzig Hans Sachs
 Qualität in Stolzings Werk und hä
 Eva ab. Er hilft ihm, ein Lied
 strengen Reglement der M
 diesem Lied gewinnt der
 singen auf der Festwiese
 Hans Sachs von de
 Ehre eines seiner
 ungen wird.

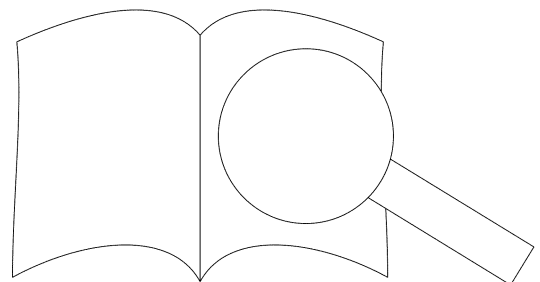

1. Weh uns, wir sind geschlagen

aus: *Die Feen* (1833/1834) WWV 32
Beginn des 2. Aktes

Richard Wagner
1813–1883

Allegro agitato

Pianoforte

The first system of the piano score for '1. Weh uns, wir sind geschlagen'. It consists of two staves, treble and bass clef. The tempo is marked 'Allegro agitato'. The first measure is marked 'p cresc.' and the second measure is marked 'f'. The music features a rhythmic pattern of eighth and sixteenth notes.

The second system of the piano score. It continues from the first system. The first measure is marked 'f'. The second measure is marked 'f'. The third measure is marked 'p'. The music features a rhythmic pattern of eighth and sixteenth notes.

The third system of the piano score. It continues from the second system. The first measure is marked 'cres.'. The second measure is marked 'cres.'. The music features a rhythmic pattern of eighth and sixteenth notes.

The fourth system of the piano score. It continues from the third system. The first measure is marked 'cres.'. The second measure is marked 'cres.'. The third measure is marked 'sempre cresc.'. The music features a rhythmic pattern of eighth and sixteenth notes.

The fifth system of the piano score. It continues from the fourth system. The first measure is marked 'più f'. The second measure is marked 'più f'. The music features a rhythmic pattern of eighth and sixteenth notes.

The sixth system of the piano score. It continues from the fifth system. The first measure is marked 'ff'. The second measure is marked 'ff'. The music features a rhythmic pattern of eighth and sixteenth notes.

Aufführungsdauer / Duration: ca. 4 min.

© 2012 by Carus-Verlag, Stuttgart – CV 2.651

Vervielfältigungen jeglicher Art sind gesetzlich verboten. / Any unauthorized reproduction is prohibited by law.
Alle Rechte vorbehalten / All rights reserved / Printed in Germany / www.carus-verlag.com

edited by
Johannes Knecht

28 *ff*

Soprano Weh uns! und ge - schla - gen

Alto Weh uns! Wir sind ge - schla - gen

Tenore Weh! Weh! Wir sind ge - schla - gen

Basso Weh! Weh! Wir sind ge - schla - gen und

ff

32

und flüch - tig vor dem Feind! Weh

und flüch - tig vor dem Feind!

und flüch - tig vor dem Feind, vor dem Feind!

flüch - tig vor dem Feind, und flüch - tig vor dem

f

35

uns!

uns!

uns, wir sind ge - schla - gen, wir sind ge -

uns, wir sind ge - schla - gen, wir sind ge -

uns, wir sind ge -

Weh uns, - gen,

schla - gen und flüch - tig vor dem und flüch - tig vor dem
 schla - gen und flüch - tig vor und flüch - tig vor dem
 schla - gen und flüch - tig v eind, und flüch - tig vor dem
 wir sind ge-schla - gen or dem Feind, und flüch - tig vor dem

Feind, schon tobt er vor den und
 schon tobt er vor Ma und
 Feind, schon tobt er ern und
 Feind, schon tobt Mau - ern und

droht mit U und droht mit Un - - ter - gang.
 droht und droht mit Un - ter - gang.
 - gang, und droht mit
 - ter - gang, und droht m

62

Not, tönt un - ser Ruf, tönt un - ser

Not, tönt un - ser Ruf, n - ser Ruf

Not, tönt un - ser tönt un - ser

Not, Ruf, tönt un - ser

f *cresc.* *cresc.* *cresc.*

66

Ruf - - fer Not! Er - - re

aus tie - fer Not! hi - - re

aus tie - fer Not! - - re

Ruf aus tie - fer Not! - hö - - re

cresc. *ff*

69

uns, - - re uns, er -

uns, hö - - re uns, er -

er - hö - er -

er - hö - er -

ff

PROBEBE PARTFÜR

PROBEBE PARTFÜR

Ausgabequalität gegenüber Original evtl. gemindert • Evaluation Copy - Quality may be reduced • Carus-Verlag

ff hör uns und steh uns bei! *ff* Er - hö - er - hö - re
ff hör uns und steh uns bei! *pp* ns, er - hör
ff hör uns und steh uns bei! *pp* uns, er - hör
ff hör uns und steh uns bei! *pp* hö - re uns, er - hö - re

uns uns bei, und steh uns bei *f* *p* *ff*
pp d steh uns bei, *p* und steh uns steh uns
pp und steh uns bei, *p* und steh und steh uns
 uns und steh uns bei, *p* und und steh uns

bei! *cresc.* Uns drängt die
 bei! *cresc.* Uns drängt die
cresc. angst, die
 Uns drär *c* die
dim. *p*

To - des - angst, der Hil - fe Ruf um - sonst, Ver - der - ben har - ret

To - des - angst, der Hil - fe Ruf um - sonst, Ver - der - ben har - ret

To - des - angst, der Hil - fe Ruf um - sonst, Ver - der - ben har - ret

To - des - angst, der Hil - fe Ruf um - sonst, Ver - der - ben har - ret

cresc. *ff*

uns, Ver - der - ben har - ret und

Ver - der - ben har - ret und

u. Ver - r - re. und

uns, Ver - ans und

droht und droht mit Qua - len -

droht - tod, und droht mit Qua - len -

- len - tod, mit Qua - len -

Qua - len - tod, it Qua - len -

Ausgabequalität gegenüber Original evtl. gemindert • Evaluation Copy - Quality may be reduced • Carus-Verlag

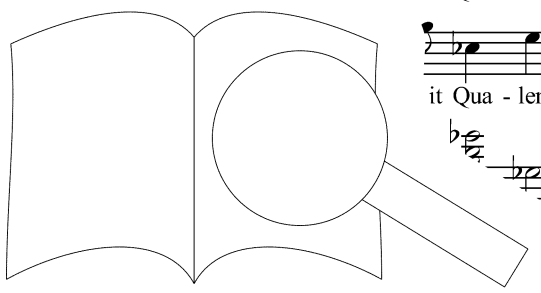

tod, mit Qua - - -
 tod, mit Qua - - - tod,
 tod, mit Qua - - - ien - tod,
 tod, mit Qua - - - len - tod, Ver -

und droht mit Qua - - -
 und droht mit Qua - - - Ver -
 und droht mit Qua - - - le,
 der - ben - har - ret - uns und - tod,

der - ben *1* *1* und droht mit Qua - len - tod.
 und droht mit Qua - len - tod.
 und droht mit Qua -
 und droht mit Qua -

2. Allmächtiger! In deinen Himmel

aus: *Die Feen* (1833/1834) WWV 32

3. Akt, 1. Szene, arr. für Chor von Johannes Knecht (2012)

Chorarrangement und
Klavierauszug des Chorsatzes:
Johannes Knecht (*1965)

(Vorspiel ad libitum)

Pianoforte

5 **Adagio**

Soprano
Alto
Tenore
Basso I

for rehearsal only

9

brüns - tig Flehn
brüns - tig
brüns
hi - nauf!

Lass wei - chen aus des
chen aus des Kö - nigs, des
Lass wei - chen aus des Kö - nigs,
- nigs,

f Kö - nigs Sin - nen des Wah - nes schre - ckens - vol - le Mär *p* lass
 Kö - nigs Sin - nen des Wah - nes schre - ckens - vo' lass
 8 Kö - nigs Sin - nen des Wah - nes schre - ckens - vol - le Macht. _____ lass
 Kö - nigs Sin - nen des Wah - nes schre - ckens - vol - le Macht. _____ Des Wah - nes schre - ckens - vol - le Macht. _____ *f* *p*

wei - chen aus des Kö - nigs Sin - nen des Wah - nes
 wei - chen aus des Kö - nigs Sin - nen des Wah - nes schre - ckens - vol - le Macht, des Wah - nes
 8 wei - chen aus des Kö - nigs Sin - nen des Wah - nes
 Macht, _____ nen des Wah - nes
 _____ des

schre - - ckens-vol - le Macht, des Wah - r - ckens - vol - le
 schre - - ckens-vol - le Macht, des schre - - ckens - vol - le
 schre - ckens - vol - - le M. des Wah - - - nes
 schre - ckens - vo' , des Wah - nes schre-ckens-vol - - le
 Wah - nes sch le Macht, des Wah - - - nes
 schre - ckens - vol - le Macht, des Wah - - - nes

p, *più p*
p, *più p*
p, *più p*
più p
più p

Macht! Ein Strahl aus - strahl - - aus dei - nem -
 Macht! Ein Strahl aus - dei - nem Glanz, ein Strahl -
 Macht! Ein ein Strahl, ein Strahl aus - dei - nem -
 Macht! aus dei - - nem Glanz, ein
 Strahl aus dei ein

p, *pp*, *p*, *p*
pp, *p*

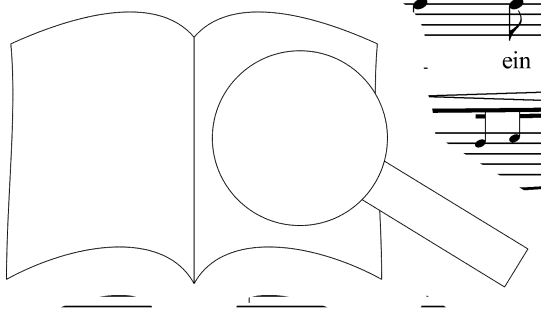

Ausgabequalität gegenüber Original evtl. gemindert • Evaluation Copy - Quality may be reduced • Carus-Verlag

p Glanz, ein Strahl aus dei - nem Glanz, *cresc.* strahl aus - dei - nem -
 aus dei - nem Glanz, *p* *cresc.* dei-nem ein Strahl *sub. pp* aus
 Glanz, *p* aus dei - nem Glanz, aus dei - z, ein Strahl *sub. pp* aus
 Strahl aus - dei - nem Glanz ein Strahl aus - dei - nem Glanz, *sub. pp*
 Strahl, aus - dei - nem Glanz, ein Strahl
cresc.

pp *p* Glanz, aus dei - nem Glanz e See - - le Nacht, *dim.*
 dei - - nem *pp* *p* - - ner See - le Nacht, *dim.* er-leuch - te
 dei - - te sei - ner See - le Nacht, *dim.* er-leuch - te
 dei - er-leuch - te sei - ner See - le Nacht, *dim.* er-leuch - te
 m Glanz er-leuch - te sei -

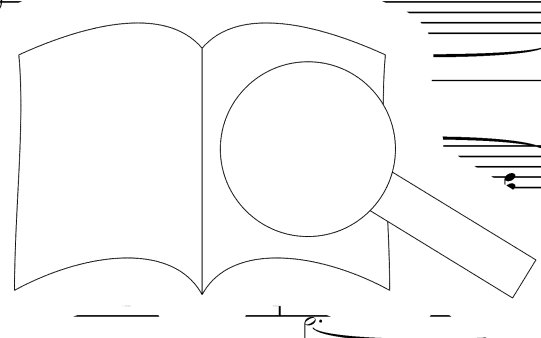

PROBEPARTITUR
 Evaluation Copy - Quality may be reduced • Carus-Verlag

pp sei - ner See Nacht, *pp* sei - ner
pp sei - ner See - le Nacht, *pp* sei - ner le Nacht, *pp* sei - ner
pp sei - ner See - le Nacht, - - - le Nacht, *pp* sei - ner
 sei - ner See - le Nacht - - - - - le Nacht, sei - ner See *mp*

pp le Nacht.
pp See - le Nacht.
pp See - le Nacht.
 le Nach
 See

p dolce
 el ad libitum)
espr.
pp

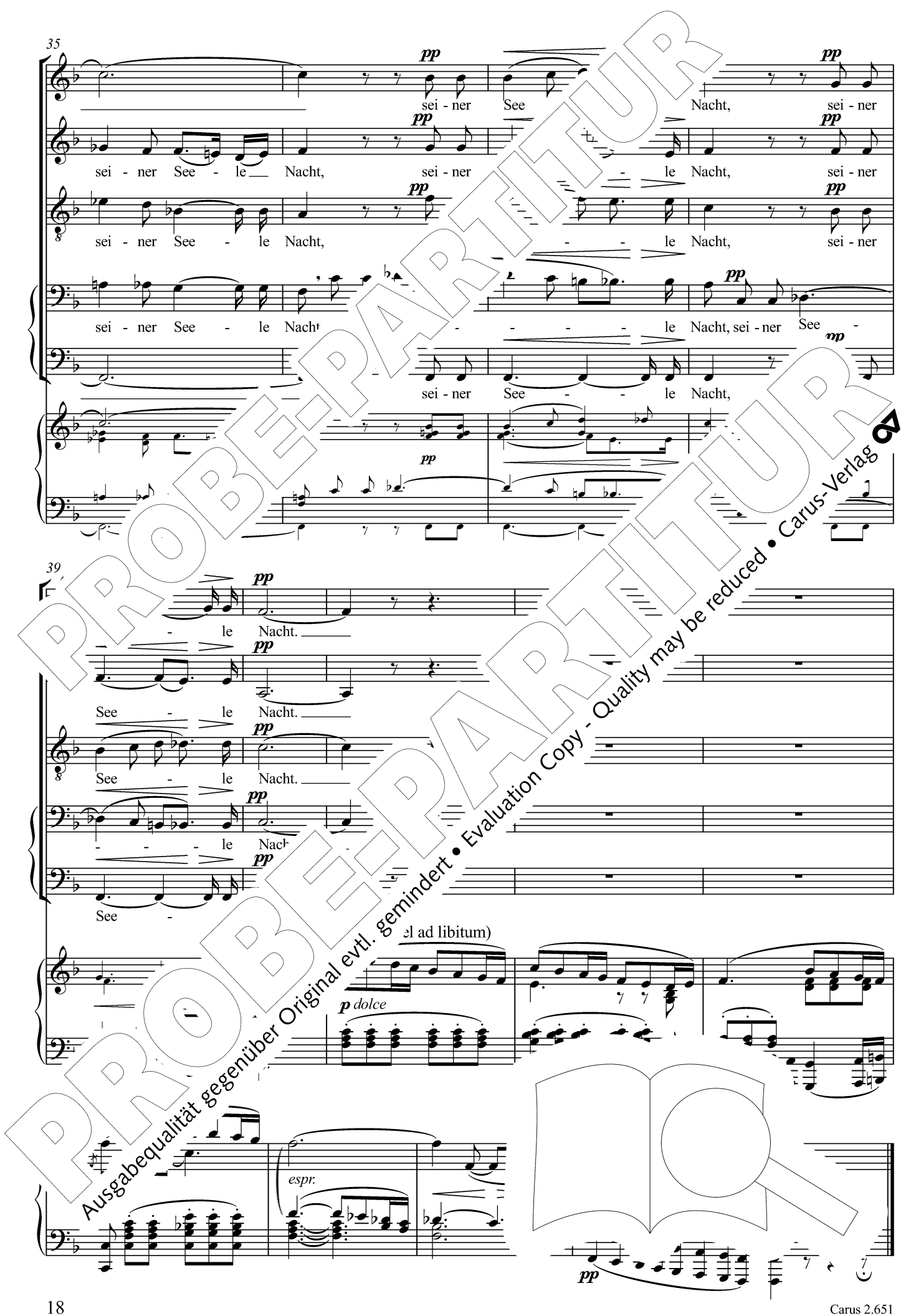

3. Erwachet! Ihr Schläfer nah und fern

aus: *Rienzi, der Letzte der Tribunen* (1842) WWV 49
1. Akt, 4. Szene, Lateranchor

Klavierauszug: Karl Klindworth

Andante maestoso

ff (Orgel)

22 $\text{♩} = 52$

Soprano I
Soprano II
Tenore I, II
Basso I, II
Pia.

Er - wachet! Er - wachet! Ihr Schlä - fer nah und fern und hört die fro - he
Er - wachet! Er - wachet! Ihr Schlä - fer nah und fern
Er - wachet! Er - wachet! Ihr Schlä - fer nah und fern
Er - wachet! Er - wachet! Ihr Schlä - fer nah und fern

(ohne Orchester)

f Bot - schaft an, *p* dass Ro - mas schmach - er - lo vom Him - mel
p dass Ro - mas sch Stern vom Him - mel
p dass Ro - sch - losch - ner Stern vom Him - mel
p dar - schmach - er - losch - ner Stern vom Him - mel

p *cresc.*
 neu - es Licht ge - wann. Seht, wie er seht, wie er strahlt und
 neu - es Licht ge - wann. Seht, wie er strahlt und
 neu - es Licht ge - wann. Seht, wie er strahlt und son - nen - *cresc.*
 Licht ge - wann. Seht, wie er
 Licht
 Seht, wie er
 ge - wann. Seht, wie er
 ge wann. Seht,
 ge wann. Seht,
dim. *pp*
 Ped. *

son - - - - - nen - gleich in fer - at sie - gend
 son - nen - gleich, und son - nen gleich ir - nach - welt sie - gend
 gleich, und son - nen - gleich - fe. ne Nach - welt sie - gend
 strahlt und son - nen - glei. - ne Nach - welt sie - gend
 Seht, wie er strahlt - gleich in fer - ne Nach - welt sie - gend
 strahlt und s. - gleich in fer - ne Nach - welt
 strahlt nen - gleich in fer - ne Nach
 strahlt on - nen - gleich in fer - ne - - - - - end

bricht! Zur Nacht to - ten - bleich, zum
 bricht! f. ach, so to - ten - bleich,
 B I/II
 bricht! sinkt Schmach, so to - ten - bleich, zum
 Zur Nacht sinkt Schmach,
 Zur Nacht sinkt Schmach,

PROBEBE PARTITUR
 Evaluation Copy - Quality may be reduced • Carus-Verlag

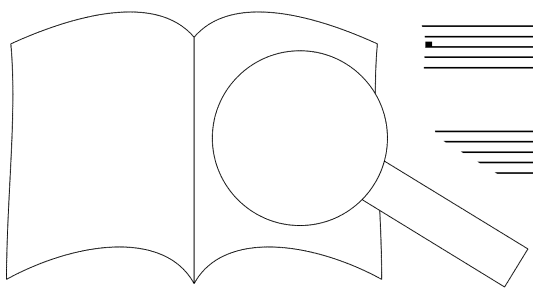

Won - - - - - ne - - - - - zum

on - - - - - ne - tag, zum

Won - - - - - ne - tag, zum

zum Won - - - - - ne - tag, zum

Won - - - - - ne - tag,

zum Won - - - - - ne -

zum Won - - - - -

zum W - - - - - zum

4. Won - - - - - ne - tag - - - - - steigt Frei -

Won - - - - - ne - - - - - tag - - - - - I - - - - - licht!

Won - - - - - frei - heits - - - - - licht, Frei - heits - - - - - licht!

steigt Frei - heits - - - - - lic

licht!

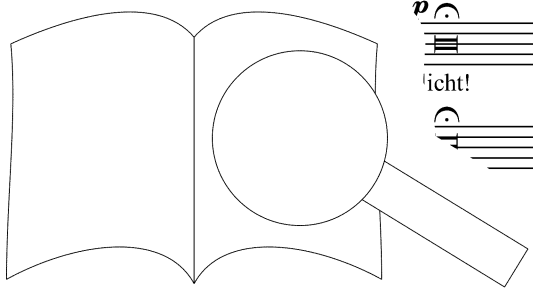

Ausgabequalität gegenüber Original evtl. gemindert • Evaluation Copy - Quality may be reduced • Carus-Verlag

4. Allmächtger Vater, blick herab

aus: *Rienzi, der Letzte der Tribunen* (1842) WWV 49

5. Akt, 1. Szene: Introdution und Gebet

Transkription des „Gebets“ für Chor von Clytus Gottwald (2012)

Einleitung: Karl Klindworth

Nachspiel: Alexander Wenger

„kription für Chor: Clytus Gottwald (*1925)

Lento ♩ = 66

Pianoforte

molto legato
p

8

p *molto portamento*

15

21

26

p

3

6

6

6

6

The image shows a piano introduction for the piece 'Allmächtger Vater, blick herab'. It consists of six systems of musical notation. The first system is for measures 1-7, marked 'Lento' with a tempo of ♩ = 66, 'Pianoforte', and 'molto legato'. The second system (measures 8-14) is marked 'p' and 'molto portamento'. The third system (measures 15-20) continues the 'molto portamento' instruction. The fourth system (measures 21-25) features a 'p' dynamic. The fifth system (measures 26-32) includes a 'p' dynamic and sixteenth-note passages with fingering numbers 6 and 3. The sixth system (measures 33-38) continues with sixteenth-note passages and a fingering number 3. A large watermark 'PROBEPARTITUR' is overlaid diagonally across the score. At the bottom right, there is a graphic of an open book with a magnifying glass over it.

35

S

p

mf

All - mächt-ger Va - ter, blick he - rab.

Stau - be zu dir

T All - mächt-ger Va - ter, blick he - rab

nich im Stau - be zu dir

B All - mächt-ger Va - ter, blick he

Hör mich im Stau - be zu dir

All - mächt-ger Va - ter, bli

Hör mich im Stau - be zu dir

42

fliehe die Macht, die mir dein Wun - der gab,

lass mich nicht zu

Die Macht, die mir dein Wun - der

lass mich noch nicht zu

flieh! Die Macht, die mir dein Wun - der

lass jetzt noch nicht zu

flieh! Die Macht, die mir dein

lass jetzt noch nicht zu

49

Grün

Du stärk - test mich, du gabst mir ho - he

Grün

Du stärk - test mich, du gabst mir ho - he

geh. Du st

he

Grü. de geh. Du st

he

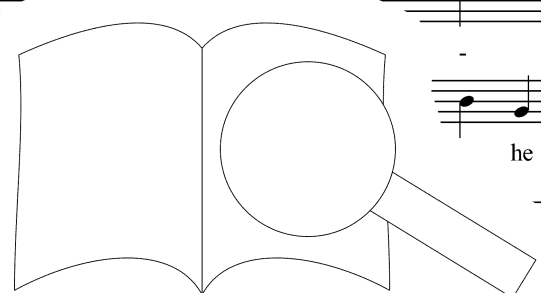

PROBENPARTITUR
Ausgabequalität gegenüber Original evtl. gemindert • Evaluation Copy - Quality may be reduced • Carus-Verlag

Kraft, du lie - hest mir er - hab - r gen - schaft, zu *mf*

Kraft, du lie - hest mir - gen - schaft, zu *mp*

Kraft, du lie - h er - ne Ei - gen - schaft, zu *mp*

Kraft, du er - hab - ne Ei - gen - schaft, zu

hel der nied - rig - denkt, zu h

dem, der nied - rig - denkt, im

fen dem, der nied - rig - denkt, en, was im

hel - fen dem, der nied - rig - ben, was im

dim. Staub ver - sen. *mf* wan - del - test des Vol - kes Schmach zu Ho - heit,

dim. Staub vi *mf* wan - del - test des Vol - kes Schmach zu Ho - heit,

p Du wan - del - test des - heit,

p Du wan - del - test des

Staub senkt. Du wan - del - test des

più animato

Glanz und Ma - jes - tät. O Gott, te nicht das Werk, das dir zum
 Glanz und Ma - jes - tät. - nich - te nicht das Werk,
 Glanz und Ma - jes - tät. O Gott, ver - nich - te nicht das Werk, das dir zum
 Glanz und Ma - jes - tät. O Gott, ver - nich - te nicht das Werk, das

mp *p* *mp* *p*

Preis er - rich - tet steht.
 dir zum Preis er - rich - tet steht.
 Preis, das dir zum Preis, zum Preis er - rich - tet
 dir zum Preis, zum Preis er - rich

Ach, lö - se. Nacht, die noch der Men - schen See - le
 Ach, se, - fe Nacht, die noch der Men - schen See - le
 rr, die tie - fe, die tie - fe Na See - le
 Ach se, Herr, die tie - fe Nacht, - le

f *p* *p* *p*



90

deckt. Schenk uns den er Macht, *mf* *f*
 deckt. Schenk uns dei - ner Macht, dei - ner Macht, *mf* *f*
 deckt. Schenk Ab - glanz dei - ner Macht, dei - ner Macht, *mf* *f poss.*
 deckt. Schenk den Ab - glanz dei - ner Macht, *mf* *f*

95

die - wig - keit er - streckt! *rit.* er und
 E - wig - keit er - streckt! *ff* Herr und
 sich in E - wig - keit er - str Mein Herr und
 die sich in E - wig - keit er Mein Herr und

101

Va - ter, o sen - ke dein Au - ge aus dei - nen *p sempre*
 Va - t rab, sen - ke dein Au - ge aus dei - nen *p sempre*
 cke he - rab, sen - nen *p sempre*
 bli - cke he - rab, sen nen

PROBEBE PARTITUR
 Ausgabqualität gegenüber Original evtl. gemindert • Evaluation Copy - Quality may be reduced • Carus-Verlag

5. Freudig begrüßen wir die Halle

aus: *Tannhäuser und der Sängerkrieg auf der Wartburg* (1845) WWV 70
2. Akt, 4. Szene, Einzug der Gäste

Einleitung: Hans v. Bülow
Klavierauszug: Felix Mottl
Originaltonart: H-Dur

Pianoforte

Measures 1-4 of the piano introduction. Measure 1 starts with a forte (*f*) dynamic. Measure 4 includes a piano (*p*) dynamic marking and a triplet of eighth notes. Pedal markings are present at the beginning and end of the system.

Measures 5-7 of the piano introduction. Measure 5 begins with a triplet of eighth notes. Measure 7 ends with a triplet of eighth notes. Pedal markings are present at the beginning and end of the system.

Measures 8-11 of the piano introduction. Measure 8 starts with a piano (*p*) dynamic. Measure 10 includes a triplet of eighth notes. Pedal markings are present at the beginning and end of the system.

Measures 12-15 of the piano introduction. Measure 12 starts with a pianissimo (*pp*) dynamic. Measure 15 includes a trill (*tr*) marking. Pedal markings are present at the beginning and end of the system.

Measures 16-19 of the piano introduction. Measure 16 starts with a piano (*p*) dynamic. Measure 19 includes a fortissimo (*f*) dynamic marking and an *8va* (octave up) marking. Pedal markings are present at the beginning and end of the system.

Measures 20-23 of the piano introduction. Measure 20 starts with a *dim.* (diminuendo) dynamic marking. Measure 23 ends with a first ending bracket (*1*). Pedal markings are present at the beginning and end of the system.

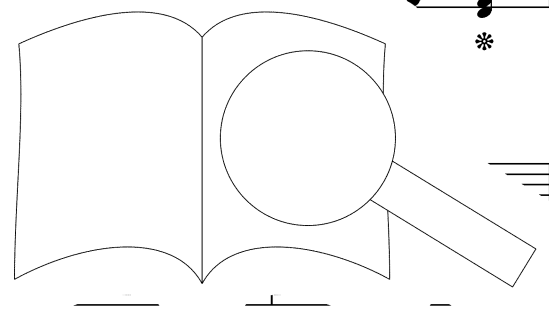

Chor der Ritter und Edlen

24 T I, II

mf wir die ed - le -
 Freu - dig be - grü - ßen wir die Hal - Kunst und Frie - den -
 Freu - dig be - grü - ßen wir die wo Kunst und Frie - den

p
 Ped. *
 Ped. *

30

im - mer nur ver - weil, -
 nur ver wo lan - ge noch
 nur weil, wo lan - ge noch

p
 Ped.
 Ped. *

35

schal - le: Thü graf Her - mann, Heil!
 schal - le: Thü en, Land - graf Her - mann, Heil!

p
 col Ped.

40

f Chori
 greü - ßen wir die ed Kunst und -
 freu be - grü - ßen wir die ed Kunst und

f

Frie - den im - mer nur ver - weil, wo lan - ge
 Frie - den im - mer nur ver - we' wo lan - ge
 Holz *p*

noch der fro - he - schal - le: Thü - rin - gens Fürs -
 noch der fro - b er - schal - le: Thü - rin - gens
cresc.

Land - graf Her - mann, Heil!
 T Land - graf Her - mann, Heil!
 B Wo lan - ge noch der
 an - ge noch der Ruf er - schal - le, wo lan - ge noch der
f
ff

Thü - rin - gens Fürs - ten,
 le: Thü - rin - gens Fürs - ten,
f

PROBEBE PARTITUR
 Evaluation Copy - Quality may be reduced • Carus-Verlag

64

f Wo lan - ge noch der Ruf er - schal - le, wo ... if er - schal - le: Thü - rin - gens

Wo noch lang der fro - he ... schal - - le:

Wo noch lang der fr ... aut er - schal - - le:

ff

69

Fürs Land - graf Her - mann, Heil!

ten, Land - graf Her - mann, Heil!

- rin - gens Fürs - ten, Land - graf Her - mann, Heil!

un - sern Fürs - ten, Land - graf Her - mann.

Freu - dig be -

Freu - dig be -

Freu - dig be -

ff *p*

73

p Freu - dig

ben wir die Hal - le, wo im - - mer

Freu - - - - -

grü - - - - -

en wir die

grü - - - - -

ben wir die

- mer

- mer

*ped. ** *ped.* *** *ped. simile*

Kunst und Frie - den nur ver
 Kunst und Frie - den nur weil,
 Kunst und Frie - den weil,
 Kunst und Frie - ver - weil,

ped. *ped.* *ped.* *ped.* *

wo lan - ge noch de
 wo lan - ge noch de
 lan - ge noch der fro
 wo lan - ge noch der fro - he

p *tr*

ped. * *ped.* * *ped.* * *ped.* *

cresc.
 Ruf - le, der fro - he Ruf er -
 Ruf *cresc.* schal - le, der fro - he Ruf er -
 schal - le, er -
 schal - le, er -

ped. * *ped.* * *ped.* *

schal - - le: Thü - rin - ten, Her - mann,
 schal - - le: Thü - Fürs - ten, Her - mann,
 schal - - le: Thü gens Fürs - ten, Her - mann,
 schal - - le: rin - gens Fürs - ten, Her - mann,

ff

Freu - be - ßen
 Freu - ßen
 Heil! be - grü - ßen
 Heil! dig be - grü - ßen

ff

wir - le, wo Kunst und Frie - den
 Hal - le, wo Kunst und Frie - den
 le Hal - le, den
 wir ie ed - le Hal - le,

Ausgabequalität gegenüber Original evtl. gemindert • Evaluation Copy - Quality may be reduced • Carus-Verlag

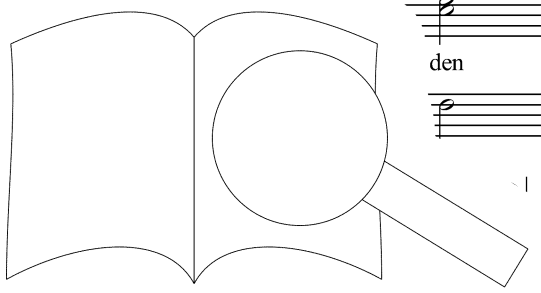

im - mer nur ver - weil, wo sch der
 im - mer nur ver - weil, w - ge noch der
 im - mer nur ver - weil, lan - ge noch der
 im - mer nur ver - weil, wo lan - ge

Ruf schal - le, wo lan 'er er -
 - schal - le, wo Ruf er -
 er - schal - le, w n 1 der Ruf er -
 noch der Ruf er - schal - le ge noch der Ruf er -

schal - le, der Ruf er - schal - le: Thü - rin - gens
 schal - noch der Ruf er - schal - le: Heil!
 lan - ge noch der Ruf er gens
 wo lan - ge noch der Ruf er gens

110

Fürs - - - ten, Land - graf Her -

Thü - - rin - gens Fürs - Heil!

Fürs - - - ten, Land - graf Her - mann, Heil!

Fürs - - - ten, J - - - mann, Heil!

Red. * *Red.* * *Red.* * *Red.*

113

Thü - - gens Fürs - - - ten, Lar - - - Her - - - ann,

rin - gens Fürs - - - ten, - - - mann,

Thü - - rin - gens Fürs - - - La. - - - graf Her - - - mann,

Thü - - rin - gens Fürs - - - graf Her - - - mann,

ff

Red. *Red.* *Red.* *Red.* *Red.* *

116

Heil!

Heil!

Wo lan - ge noch der

Wo lan - ge noch der

h der

der

ff

Red. * *Red.* * *Red.* *

Ruf er - schal - le: Thü - rin - gens Fürs - - mann,
 Ruf er - schal - le: Thü - rin - ger - Her - - mann,
 Ruf er - schal - le: Thü - rin - s - ten, Her - - mann,
 Ruf er - schal - le: Fürs - ten, Her - - mann,

Ped. * *Ped.* * *Ped.* * *Ped.* *

Heil! Heil! Thü - rin - gens
 Heil! Thü - rin - en
 Heil! Thü - is - ten
 Heil! Heil! Thü - ürs - ten

ff *Ped.* * * *Ped.* *

Heil! Heil!
 Heil! Heil!
 Heil! Heil!

ff *Ped.* * * *Ped.* *

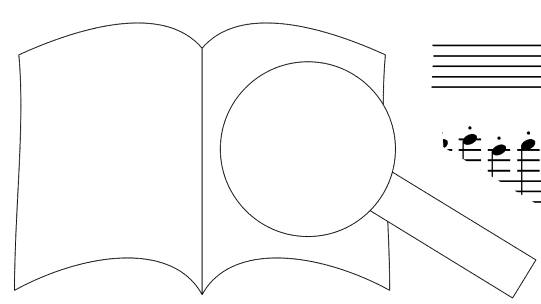

6. Beglückt darf nun dich, o Heimat

aus: *Tannhäuser und der Sängerkrieg auf der Wartburg* (1845) WWV 70
3. Akt, 1. Szene, Pilgerchor

Einleitung und Schluss:
Johannes Knecht (*1965)
Klavierauszug: Felix Mottl

Moderato

Pianoforte



Pilger
erne sich langsam der Bühne nähernd)

9 Tenore I, II **Andante maestoso** ♩ = 50

Basso I, II

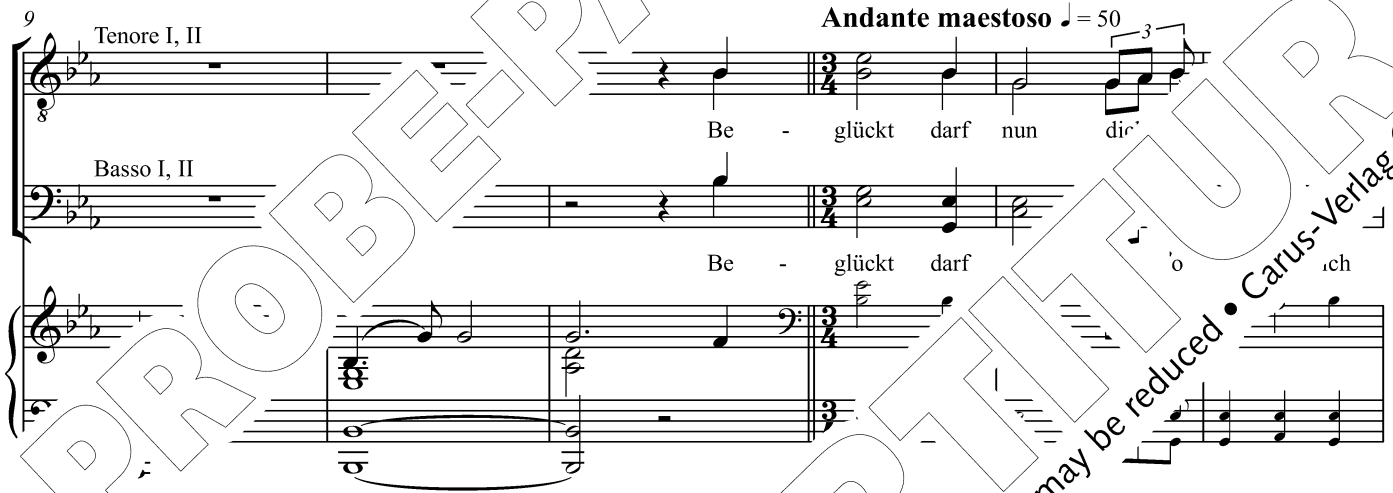

Be - glückt darf nun dich

Be - glückt darf ich

15



Au - en
schaun und grü - ßen froh

li - chen Au - en; nun

schaun und grü - f
lie - li - chen Aun; nun

20



den Wan - der - stab, ich ge -

ruhn den Wan - der - stab, ge -

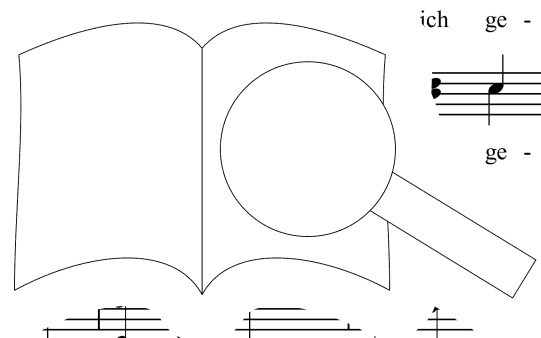

PROBENPARTITUR

Ausgabequalität gegenüber Original evtl. gemindert • Evaluation Copy - Quality may be reduced • Carus-Verlag

(Hier betreten die Pilger die Bühne von rechts im Vordergrund' während des Folgenden

47

p cresc. tönt, den Her - ren, dem mein Lied *ff* Der

tönt, den Her - ren, dem mein tönt! Der

p *p cresc.* *ff*

Ped. *Ped.* * *Ped.* * *Ped.* *

53 an dem Bergvorsprunge vorbei langsa. *m.* (z dem Hintergrunde zu.)

Gna - de Heil

Gna - de Heil

ff

* *Ped.*

55

Bü - ßer be den, er

Bü - ßer be den, er

ff *ff*

Ped. *Ped.* *

57

einst ein der

einst ein der

ff *ff*

Ped. * *Ped.* *

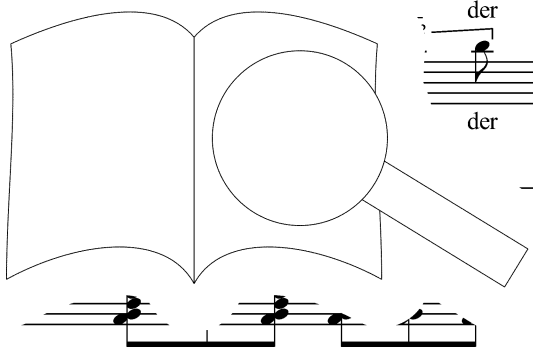

59

Se - - - li - - - gen Frie vor
 Se - - - li - - - ger den; vor

ff
 Ped. Ped. *

61

Höll ... und Tod
 Höll ... und Tod

ff
 Ped. * Ped. *

ihm nicht drum
 ihm nicht drum

ff
 Ped. * Ped. *

65

ich Gott mein
 ich

ff
 Ped. * Ped. * Ped. * Ped. * Ped. * Ped. *

Ausgabequalität gegenüber Original evtl. gemindert. Evaluation Copy - Quality may be reduced. Carus-Verlag

67

Le - - - be - lang! Hal - le - lu -

Le - - - be - lang! Hal - le - lu -

ff

ff

ff

f

Ped. * Ped. Ped. *

70

ja! Hal - le - lu - ja

ja! Hal - le - lu - ja

ff (Die Pilger haben sich hier bereits de

ff

dim. *f* *m*

Ped. *

73

ugewendet.)

E - - - wig in

E - - - wig in

dim.

Ped. Ped. * Ped. *

75

wig - keit!

wig - keit!

8va

7. Treulich geführt ziehet dahin

aus: *Lohengrin* (1850) WWV 75

3. Akt, 1. Szene, Brautchor

Klavierauszug: Felix Mottl

Mäßig bewegt

p

Soprano

Alto

Tenore I, II

Basso

Pianoforte

First system of the musical score. It includes staves for Soprano, Alto, Tenore I, II, Basso, and Pianoforte. The lyrics for the vocal parts are: "Treu-lich ge-führt zie-het da-hin,". The piano part features a rhythmic accompaniment with chords and moving lines.

Second system of the musical score, starting at measure 9. The lyrics continue: "wo gen der Lie-be be-wahr! Sieg-ri-...". The vocal parts have more lines of lyrics, and the piano accompaniment continues with similar rhythmic patterns.

Third system of the musical score, starting at measure 16. The lyrics include: "winn zum se-ligs-ten Paar. Strei-ter der". The vocal parts have more lines of lyrics, and the piano accompaniment continues with similar rhythmic patterns.

Tu - gend, schrei - te vo - ran! Zier - and, schrei - te vo -
 Tu - gend, schrei - te vo - ran! Zi - er Ju - gend, schrei - te vo -
 Tu - gend, schrei - te vo - ran! I - e der Ju - gend, schrei - te vo -
 schrei - te vo - ran! schrei - te vo -

mf *p* *p* *mf* *p* *p* *mf* *p*

ran! des Fes - tes seid nun ent - ron -
 ran! - schen des Fes - tes seid ent - ne
 Rau - schen des Fes - tes seid m - Won - ne des
 Dem Fes - te se nen, Won - ne des

mf *p* *p* *mf* *p* *p* *mf* *p*

Her - zens sei Juf - ten - der Raum, zur Lie - be ge - schmückt,
 Her - zens nen! Duf - ten - der Raum, zur Lie - be ge - schmückt,
 ge - won - nen! Duf - ten - der rückt,
 euch ge - won - nen! Duf - ten - c t,

mf *p* *p* *mf* *p* *p* *mf* *p*

Ausgabequalität gegenüber Original evtl. gemindert • Evaluation Copy - Quality may be reduced • Carus-Verlag

dim. p p
 nehme euch nun auf, dem Glanz ent-rückt. rührt
 nehme euch nun auf, dem Glanz ent-rückt lich ge-führt
 8 nehme euch nun auf, dem Glanz ent-rückt reu-lich ge-führt
 nehme euch nun auf, dem Glanz Treu-lich ge-führt

zie- he
 ein, wo euch der Se- gen der Lie- be
 et nun ein, wo euch der Se- gen
 zie- het nun ein, wo er be- be- wahr!

*Ped. ** *Ped.* *Ped.* *Ped. **

Sieg- rei- ch
 Min- ne so rein eint euch in Treu- e zum
 Sieg- Min- ne so rein eint euch in Treu- e zum
 Min- ne so Treu- e zum
 Mut, Min- ne so Treu- e zum

cresc. cresc. cresc.

*Ped. ** *Ped. ** *Ped.* ** Ped.* ***

59

se - - ligs-ten Paar, zum ten Paar! —
 se - - ligs-ten Paar, ligs - ten Paar! —
 se - - ligs-ten Paar. Treu - e!
 se - - ligs-ten Paar In Treu - e!

f *dim.* *f* *f* *dim.* *p*
f *dim.* *f* *dim.* *f* *dim.*

f *dim.* *p*
 Ped. Ped. *

67

fp *p*

Acht Frauen

74

Soprano I *p*
 Wie Gott euch e, zu Freu - den weihn euch wir;
 Soprano II *p*
 Wie eih - te, zu Freu - den weihn euch wir;
 Alto I *f*
 lig weih - te, zu Freu - den weihn euch wir;
 auch se - lig weih - te, zu ir;

p *dim.* *p* *dim.* *p* *dim.*

83

Piano accompaniment for measures 83-88. The music is in G major and 4/4 time. It features a melody in the right hand and a bass line in the left hand. Dynamics include *fp* (fortissimo piano) and *p* (piano).

90

Vocal and piano accompaniment for measures 90-97. The vocal line is in G major and 4/4 time. The lyrics are: "in Lie - bes - ei - te, denkt lang der de", "in L: ucks Ge - lei - te, denkt lang", "glücks Ge - lei - te, denkt lang", "n Lie - bes - glücks Ge - lei - te, er Stun - de". Dynamics include *mf* (mezzo-forte), *fp* (fortissimo piano), *pp* (pianissimo), *dim.* (diminuendo), and *p* (piano).

98

Vocal and piano accompaniment for measures 98-103. The vocal line is in G major and 4/4 time. The lyrics are: "hier!", "hier!", "hier!". Dynamics include *mf* (mezzo-forte), *p* (piano), and *pp* (pianissimo). The piano accompaniment includes a section with a large circular graphic.

PROBEBE PARTITUR
 Ausgabqualität gegenüber Original evtl. gemindert • Evaluation Copy - Quality may be reduced • Carus-Verlag

Im ersten Zeitmaß

105

p
Ped. *

Alle Männer und Frauen

113

p
Treu - lich be-wacht rück, wo euch der Se - er
p
Treu - lich be-wacht blei - bet zu-rück, wo euch der
p
Treu - lich blei - bet zu-rück, wo e' Se der
p
blei - bet zu-rück, tie

Ped. * *

119

Lie - be be - v i - cher Mut, Min - ne und Glück
Lie - be Sieg - rei - cher Mut, Min - ne und Glück
Li Sieg - rei - cher Mut, Glück
wahr! Sieg - rei - cher Mut,

Ped. * Ped. * Ped.

eint euch in Treu - e zum se - ligs - ten Strei - ter der Tu - gend,
 eint euch in Treu - e zum se - ligs - ten Strei - ter der Tu - gend,
 eint euch in Treu - e zum seligs - ten Paar. Strei - ter der Tu - gend,
 eint euch in Treu - e zum seligs - ten Paar.

blei - be da - heim! Zier - de der Ju - gend da - heim!
 da - heim! Zier - de der he - im!
 blei - be da - heim! Zier - ge - be da - heim!
 blei - be da - heim! blei - be da - heim! Dem

Rau - schen des ent - ron - nen, Won - ne des Her - zens sei euch ge -
 Rau - ent - ron - nen, Won - ne des Her - zens sei euch ge -
 es - seid nun ent - ron - nen sei euch ge -
 - te seid ent - ron - i euch ge -

won - nen! Duf - ten - der Raum, zur Lie - be nahm euch nun
 won - nen! Duf - ten - der Raum, zur Lie hnmückt, nahm euch nun
 won - nen! Duf - ten - der Raum, ge - schmückt, nahm euch nun
 won - nen! Duf - ten - der Ra - be ge - schmückt, nahm euch nun

auf, ent - rückt. Treu - lich
 an - ze ent - rückt. Treu - lich
 dem Glan - ze ent - rückt.
 auf, dem Glan - ze ent - rückt. e-wacht

dim. *p* (allmählich immer *e*)
più p *Ped.*

blei - bet zu - wo euch der Se - gen der
 blei - be wo euch der Se - gen der
 wo e der
 rück, wo

Lie - be be - wahr! Sie cher Mut,
 Lie - be be - wahr! rei - cher Mut,
 Lie - be be - wahr! - rei - cher Mut,
 - - be be - wahr! Sieg - rei - cher Mut,

Lev. * *Ped.*

Min . Glück eint euch in Treu -
 ne und Glück eint euch in Treu
 vi. - ne und Glück eint euch
 Min - ne und Glück ei: ti. zum se - - -

* *Ped.* * *Ped.* *

ligs-ten 1 zum se - ligs - ten Paar!
 zum se - ligs - ten Paar!
 Paar. *pp* ganz verhallend
 sehr entfernt 3 *pp*

* *Ped.* *

8. Wach auf! Es naht gen den Tag

aus: *Die Meistersinger von Nürnberg* (1868) WWV 96

3. Akt, 5. Szene

Klavierauszug: Gustav Fr. Kogel

Langsam und feierlich

Soprano
Alto
Tenore I, II
Basso I, II
Pianoforte

5
Tag; ich hör sin-gen im gi...
Tag; ich hör...
Tag; ich...
Tag...

p dolce *cresc.*

Stimm durch - drin - get Berg und Tal; die Na' Ok - zi - dent, der *cresc.*
 Stimm durch - drin - get Berg und Tal; die ... ch zum Ok - zi - dent, der *cresc.*
 Stimm dringt durch Berg und Tal; i neigt zum Ok - zi - dent, der *cresc.*
 Stimm durch - drin - get Berg und der -

Tag O - ri - ent, die rot - brüns - ti
 von O - ri - ent, die rot - r Mo röt *dim.*
 ... nt auf von O - ri - ent, die rüns ... gen - röt her *dim.*
 Tag geht auf von O - ri - ent, ... ge Mor - gen - röt her

durch di- geht.
 ... ken geht.
 ... ken geht.
 ... durch ... ü - ben Wol - ken geht.

Heil Nürn - bergs teu - - - - - rem
 teu - rem_ Sachs! Heil_ Nürn - bergs teu - - - - - rem
 Sachs! Heil dir, Nürn - bergs - - - - - rem
 Nün - bergs Sachs! Heil Nürn - - - - - rem
 Nün - bergs teu - rem - - - - - Heil Nürn - - - - - bergs
 Heil Nürn - - - - - teu - - - - -

Ped. *ff* *

Sachs! Heil!
 Sachs! Heil!
 Sachs! Heil!
 Sachs! Heil!
 Sac! Heil! Heil!
 Heil! Heil!

f *f* *f* *f* *f* *f*

Ped.

Ausgabequalität gegenüber Original evtl. gemindert • Evaluation Copy - Quality may be reduced • Carus-Verlag

